

## Передвижной 4x1\_ВТ39\_2

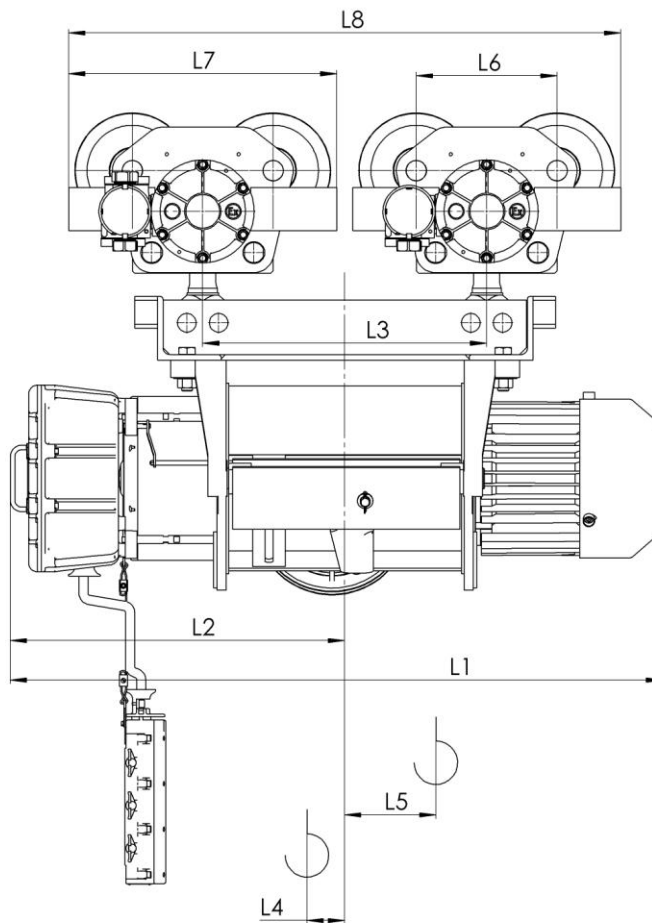
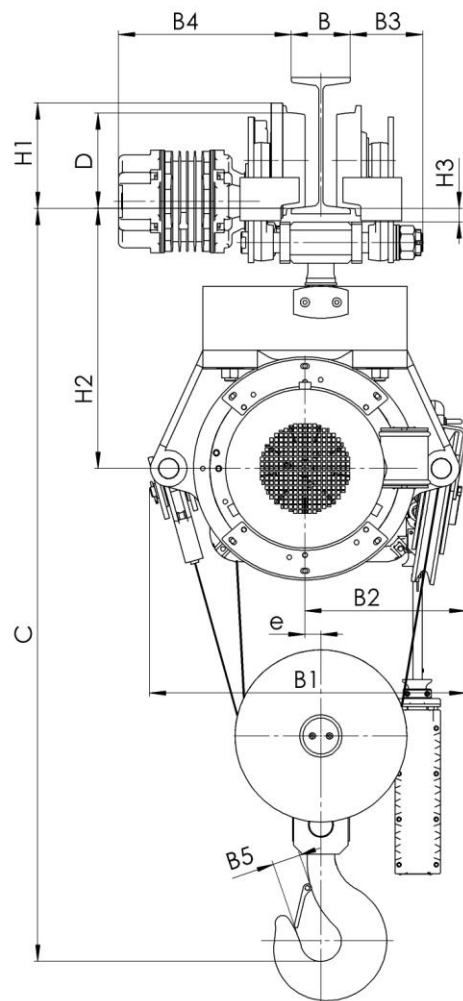

Въжен електротелфер тип ВТ39  
Придвижен с две колички, полиспаст 4/1  
(1) с ОТ

Тип	Полиспаст 4/1		Размеры, mm																					
	Височина на подема, m		Товароподемност, kg	Скорост на подема m/min		L2	L3	L4	L5	L6	L7	L8	H1	H2	H3	B	B1	B2	B3	B4	B5	e	C	D
				4	4/1																			
			L1																					
BT393...	H4	9	2000		1346	809	694	52	100	225	415	1109	148	395	33	90...	536	306	94...	265...	45	29	1060	120
	H5	12			1546	909	894	2	200			1309				110	596 <sup>(1)</sup>		54	325				

### СВЕДЕНИЯ, СООБЩАЕМЫЕ ЗАКАЗЧИКОМ ТАЛИ

---

ООО «БалтикТаль», Санкт-Петербург, (812) 418-24-28  
[www.baltiktal.ru](http://www.baltiktal.ru) e-mail: sales@baltiktal.ru

<b>Высота подъема, Н, м.</b>			
<b>Температура эксплуатации, град. С</b>			
<b>Климатическое исполнение</b>	У3 (в помещении)	У2 (под навесом)	У1 (на улице)
<b>Исполнение тали</b>	Общепромышленное	Пожаробезопасное	
<b>Управление талью</b>	С пола	Радиоуправление	
<b>Наименование транспортируемого груза</b>			
<b>Количество заказываемых талей</b>			
<b>Дополнительные требования</b>			
<b>Наименование предприятия-заказчика</b>			
<b>Адрес предприятия-заказчика</b>			
<b>Контактное лицо, ответственное за заказ крана (Ф.И.О., должность, контактный телефон)</b>			

*место печати*

*подпись*