

Передвижной 4x1_ВТ39_2

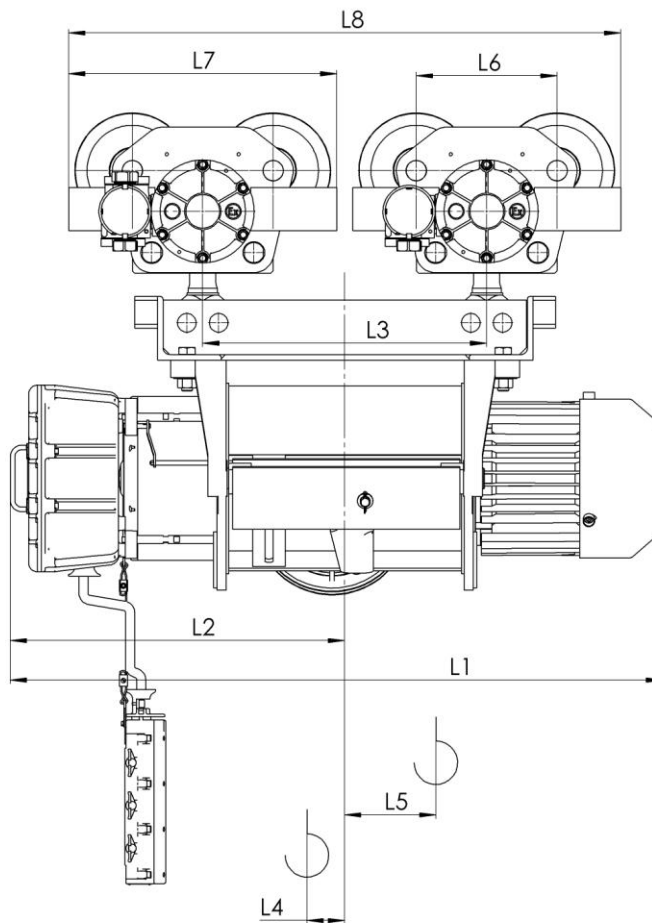
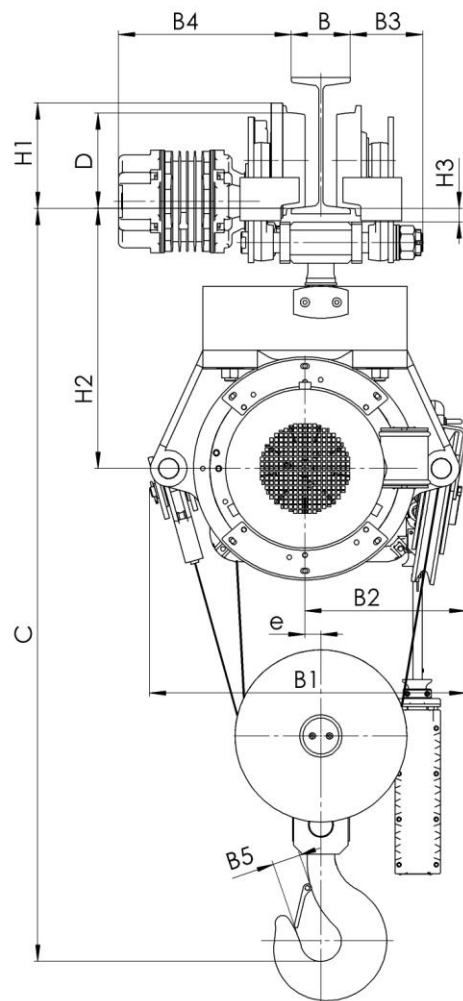

Въжен электротелфер тип ВТ39
Придвижен с две колички, полиспаст 4/1
(1) с ОТ

Тип	Полиспаст 4/1		Размеры, mm																					
	Височина на подема, m		Товароподемност, kg	Скорост на подема m/min		L2	L3	L4	L5	L6	L7	L8	H1	H2	H3	B	B1	B2	B3	B4	B5	e	C	D
				4	4/1																			
	L1																							
BT396...	H3	6	10000	1431	1501	736	625	63	38	310	595	1220	232	580	30	130... 150	740 800 ⁽¹⁾	375	145... 125	370... 435	71	35	1640	210
	H4	9		1641	1711	841	835	58	97			1430												
	H5	12		1851	1921	946	1045	86	95			1640												
	H6	15		2095	2165	1086	1325	100	165			1920												

СВЕДЕНИЯ, СООБЩАЕМЫЕ ЗАКАЗЧИКОМ ТАЛИ

Высота подъема, Н, м.			
Температура эксплуатации, град. С			
Климатическое исполнение	У3 (в помещении)	У2 (под навесом)	У1 (на улице)
Исполнение тали	Общепромышленное	Пожаробезопасное	
Управление талью	С пола	Радиоуправление	
Наименование транспортируемого груза			
Количество заказываемых талей			
Дополнительные требования			
Наименование предприятия-заказчика			
Адрес предприятия-заказчика			
Контактное лицо, ответственное за заказ крана (Ф.И.О., должность, контактный телефон)			

место печати

подпись