

Передвижной 4x1_ВТ39_1

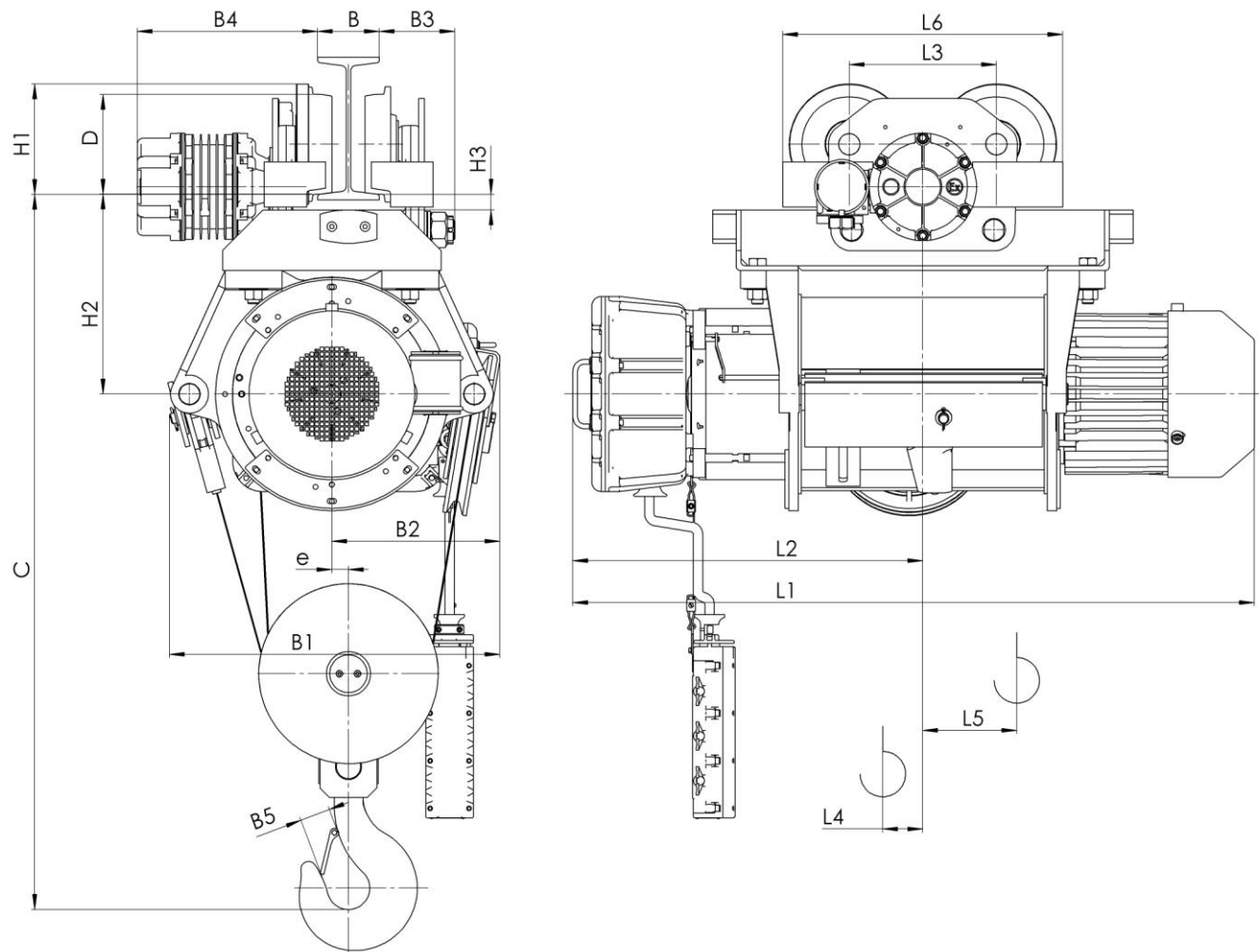

Въжен електротелфер тип ВТ39
Придвижен с една количка, полиспаг 4/1

(1) с ОТ

Тип	Полиспагт 4/1			Размери, mm																		
	Височина на подема, m		Товароподемност, kg	Скорост на подема m/min		L2	L3	L4	L5	L6	H1	H2	H3	B	B1	B2	B3	B4	B5	e	C	D
				4	4/1																	
	L1																					
BT393...	H3	6	2000	1146	-	709	280	54	50	536	200	297	34	130... 150	536 596 ⁽¹⁾	306	125... 105	370... 435	45	29	970	175

СВЕДЕНИЯ, СООБЩАЕМЫЕ ЗАКАЗЧИКОМ ТАЛИ

Высота подъема, Н, м.			
Температура эксплуатации, град. С			
Климатическое исполнение	У3 (в помещении)	У2 (под навесом)	У1 (на улице)
Исполнение тали	Общепромышленное	Пожаробезопасное	
Управление талью	С пола	Радиоуправление	
Наименование транспортируемого груза			
Количество заказываемых талей			
Дополнительные требования			
Наименование предприятия-заказчика			
Адрес предприятия-заказчика			
Контактное лицо, ответственное за заказ крана (Ф.И.О., должность, контактный телефон)			

место печати

_____подпись